

PNEUMATICA DI QUALITÀ UTILIZZATA IN AVVOLGITORI, RULLIERE, NASTRATRICI E ROBOT FASCIAPALLET

Particolare interesse sul mercato sta suscitando da qualche anno l'avvolgitore completamente pneumatico conforme ATEX realizzato da Filma; specifico per funzionare in ambienti ad atmosfere potenzialmente esplosive per gas infiammabili e polveri combustibili, contiene al proprio interno numerosi componenti Bonesi Pneumatik (anch'essi forniti con marcatura ATEX).

SPECIALIZZATA NELLA PROGETTAZIONE E NELLA PRODUZIONE DI MACCHINE PER L'IMBALLAGGIO, FILMA FA LARGO USO DI GRUPPI TRATTAMENTO ARIA, CILINDRI, VALVOLE ED ELETTROVALVOLE DI BONESI PNEUMATIK. SOLUZIONI PERFORMANTI E AFFIDABILI, ALCUNE DELLE QUALI FORNITE ANCHE CON MARCATURA ATEX, PER L'IMPIEGO IN AMBIENTI CON PERICOLO DI ESPLOSIONE.

Con sede a Magenta, alle porte di Milano, Filma ricopre un ruolo da protagonista nel settore della progettazione e costruzione di macchine per avvolgere carichi pallettizzati con film estensibile, nastratrici (macchine per chiudere scatole in cartone con nastro adesivo), e trasportatori folli/motorizzati e a nastro per lo smistamento delle scatole, senza dimenticare la produzione di un avvolgitore specifico per la fasciatura di bagagli, installato in molti aeroporti del mondo. Prodotti che, a pieno merito, sono entrati nella preferenza di molte aziende nazionali e internazionali poiché garantiscono elevati standard qualitativi, avanzata tecnologia, affidabilità e, soprattutto, facilità d'uso. A confermarlo sono anche i numeri, con oltre 15mila installazioni dal 1993 ad oggi. «Macchine e impianti – spiega Valerio Lissoni, titolare insieme al fratello Marco – disponibili in una vasta gamma di modelli, tipologie, impiegabili stand-alone, in versione manuale e semi-automatica, oppure inserite in linee automatiche di produzione». Macchine costruite internamente da uno staff composto da 25 persone, nelle quali trova applicazione un'ampia selezione di prodotti Bonesi Pneumatik, storico partner dell'azienda.



Bonesi Pneumatik ha supportato Filma nello sviluppo dello schema della macchina a funzionamento interamente pneumatico per l'avvolgimento in automatico di carichi pallettizzati con film estensibile.

Non solo unità di trattamento aria e cilindri

«Il rapporto con Bonesi Pneumatik – spiega Lissoni – è ormai storico, consolidato e ultra decennale. Abbiamo trovato in questa azienda non solo un fornitore, bensì un partner in grado di offrire un'ampia scelta di soluzioni tecniche, qualità delle stesse, flessibilità, supporto e affiancamento per individuare prodotti adeguati, attenzione alle nostre esigenze e rapidità di risposta».

A seconda della tipologia di macchina, Filma sfrutta infatti le prestazioni di alcuni gruppi trattamento aria, cilin-

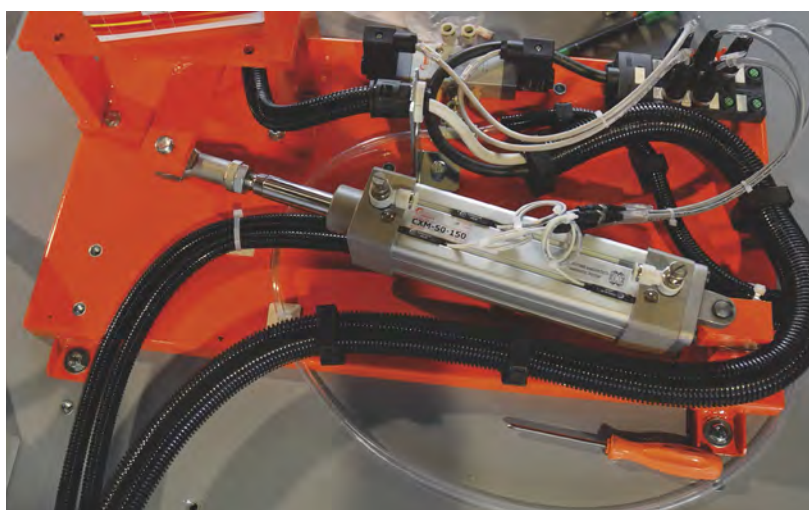

Dettaglio cilindro Bonesi Pneumatik ISO 15552 serie CXM, montato su gruppo tenditore film estensibile.

dri, valvole ed elettrovalvole Bonesi Pneumatik. In particolare, le unità per il trattamento dell'aria sono quelle appartenenti alla serie BK, composte da una valvola manuale a 3 vie con dispositivo di blocco di sicurezza, manopola (lucchettabile in posizione di messa a scarico dell'impianto), oltre al filtro-regolatore di pressione e blocchetto di derivazione con pressostato regolabile. La serie BK si caratterizza per la costruzione modulare con 4 taglie costruttive, il moderno design, le ottime prestazioni, la completa gamma di funzioni disponibili. Distintivo è anche il fatto che il corpo di tali gruppi è realizzato in tecnopolimeri, aspetto che li rende leggeri, ma robusti. Dal punto di vista dei cilindri pneumatici, quelli più spesso utiliz-

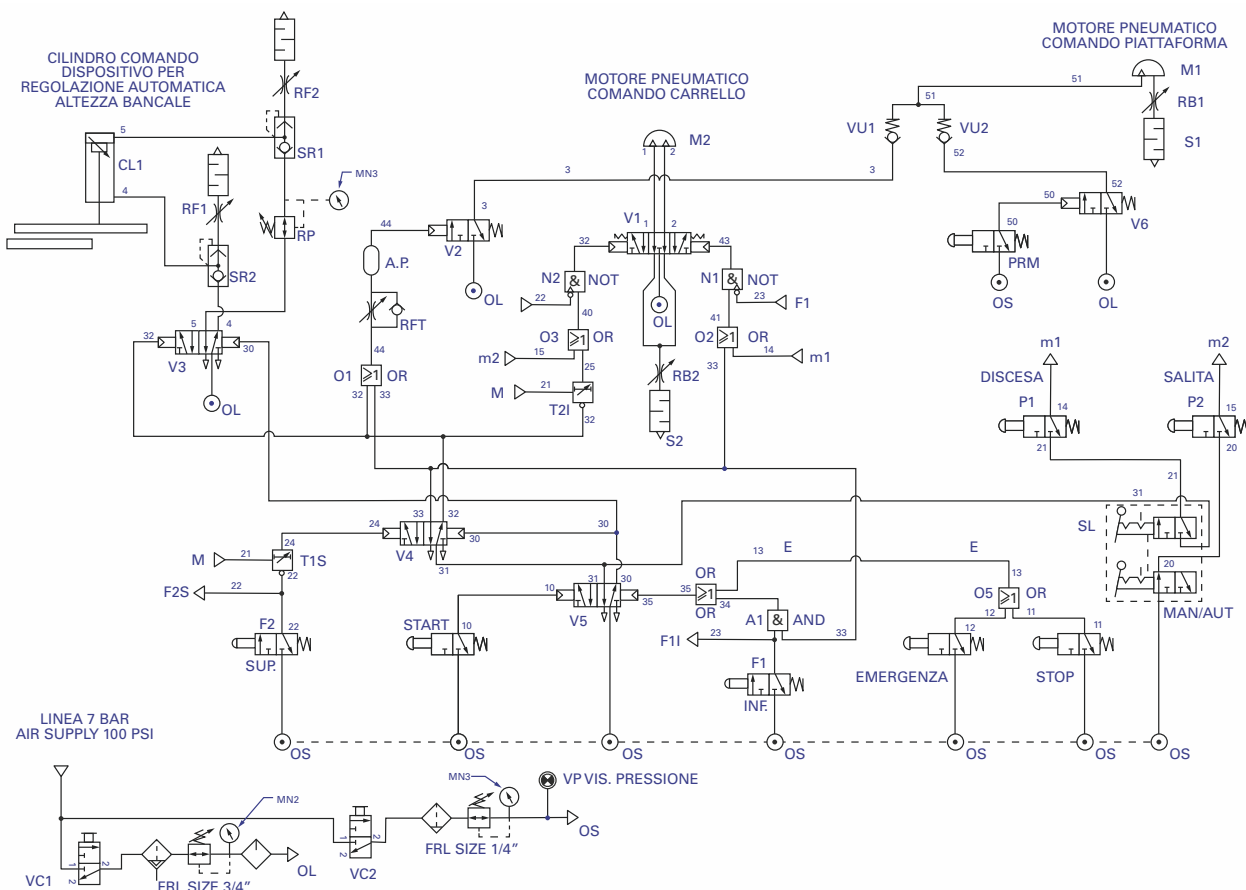

Unità di trattamento aria Bonesi Pneumatik serie BK utilizzato da Filma sulle proprie macchine.

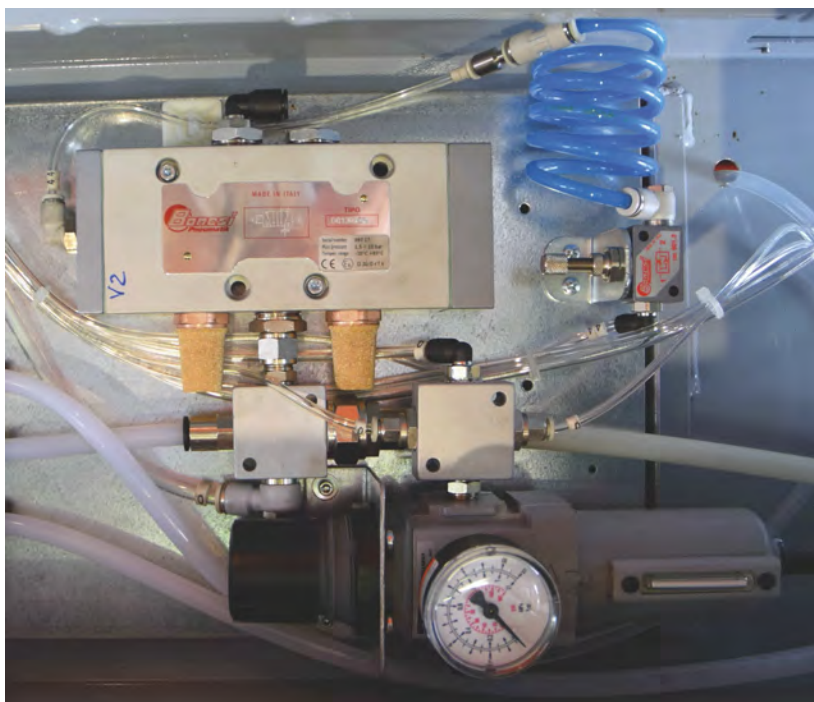

Alcuni prodotti Bonesi Pneumatik su macchina Filma.

zati da Filma sono i normalizzati e conformi alla normativa ISO 15552 appartenenti alla serie CXM, versione magnetica, disponibili con diametro da 32 a 320 mm e utilizzati da Filma fino al diametro 80, in varie lunghezze di corsa. Una serie che si caratterizza per la robusta costruzione con camicia estrusa e calibrata in profilo d'alluminio, e con testate in pressofusione di alluminio. Infine, per quanto concerne l'impiego di valvole ed elettrovalvole, trovano applicazione sulle macchine sviluppate dall'azienda di Magenta quelle appartenenti alla gamma denominata Cetop, scelte con attacchi da 1/8" e 1/4", del tipo a spola bilanciata. Soluzione ideale quando vengono richiesti distributori a cassetto di notevole affidabilità, queste esecuzioni sono disponibili nelle versioni con azionamento pneumatico ed elettropneumatico, con connessioni anche da 3/8", 1/2", presentano corpo in alluminio anodizzato e spola in alluminio nichelato chimicamente. Questi distributori si caratterizzano per la costruzione molto robusta che garantisce prestazioni ottimali anche in ambienti difficili e con aria compressa di bassa qualità. «Tutti i componenti acquisiti da Bonesi Pneumatik – aggiunge lo stesso Lissoni – ci vengono forniti anche con marcatura Atex, per un loro utilizzo in ambienti con pericolo di esplosione. A questo proposito all'interno della nostra gamma di macchine spicca anche un modello per l'avvolgimento in automatico di carichi pallettizzati con film estensibile completamente pneumatico, concepito proprio per essere impiegato in questa tipologia di ambienti».



Valerio Lissoni, titolare insieme al fratello Marco della Filma di Magenta (MI).

Avvolgo, trasporto, nastro e smisto

L'ampia gamma di macchine progettata e realizzata da Filma si può suddividere sostanzialmente in 4 categorie di prodotto: avvolgitrici di carichi pallettizzati con film estensibile, disponibili in versione semi-automatica e automatica; nastratrici per chiudere scatole in cartone, previste con regolazione in altezza e larghezza manuale, autodimensionanti e automatiche autodimensionanti con chiudifalde superiore; rulliere (estensibili folli/motorizzati) e trasportatori a tappeto per lo smistamento delle scatole e/o pallet. «Alle citate macchine – osserva Lissoni – si aggiungono poi per l'avvolgimen-

to in automatico di carichi pallettizzati con film estensibile, i modelli denominati FP460/A e FP470/A. Mi riferisco a due fasciapallet automatici che possono essere posti all'uscita di un pallettizzatore oppure inseriti in una linea di trasporto pallet, in grado di provvedere al distanziamento, fasciatura e taglio del film ed espulsione del pallet sulla rulliera motorizzata di scarico». Macchine che possono essere personalizzate a seconda delle specifiche esigenze con numerosi accessori, in base ai requisiti operativi del cliente. Applicazioni trasversali che coprono svariati settori, dalla componentistica elettronica all'industria alimentare e beverage, dal comparto tessile alla cosmetica, alla general industry. «Una produzione – conclude Lissoni – oggi dedicata per circa il 60% in Italia, mentre la restante parte oltre confine. Anche se, oggettivamente parlando, gran parte dei nostri clienti nazionali destina poi all'estero le dotazioni da noi acquisite».



La serie di avvolgitori FP10-Ultra di Filma risulta tra i più venduti dall'azienda di Magenta (MI).

QUALITÀ DI PRODOTTO, DI SERVIZIO E DI SUPPORTO TECNICO

Bonesi Pneumatik di Legnano (MI) progetta, produce e distribuisce i propri prodotti a livello locale e internazionale, grazie a una rete di vendita rafforzata negli anni e in continua evoluzione. Fiore all'occhiello dell'attività è anche la progettazione interna, affidata a un giovane e qualificato staff tecnico, che permette di rispondere a tutte le esigenze del mercato, in tempi contenuti e a costi competitivi. Qualità di prodotto, dunque, ma anche di servizio, con un supporto mirato rivolto ai propri clienti. Come nel caso di Filma, per la quale l'ufficio tecnico Bonesi Pneumatik ha realizzato su precisa specifica anche lo schema della macchina a funzionamento interamente pneumatico per l'avvolgimento in automatico di carichi pallettizzati con film estensibile. Molto apprezzata da Filma è anche la rapidità di risposta della struttura dell'azienda di Legnano. Sia in termini di supporto tecnico, sia per la fornitura di prodotto; anche laddove lo stesso richieda qualche personalizzazione. Un valore aggiunto che Bonesi Pneumatik è in grado di offrire grazie a una struttura flessibile che, all'interno dell'unità produttiva di oltre 4.000 mq di Legnano, può contare su una ricca dotazione di 25 centri di lavoro CNC, isole robotizzate e molte altre macchine utensili, alle quali si aggiungono poi anche attrezzature di montaggio e collaudo, oltre a macchine per incisione laser.